

Turbo-Zerkleinerer Standmixer TBX130 - 2 Geschwindigkeiten mit Püremixstab

Technisches Datenblatt

ARTIKEL # _____

MODELL # _____

NAME # _____

SIS # _____

AIA # _____



603673 (DTBX130P2V)

Turbo-Standmixer TBX130 - 2
Geschwindigkeiten 850/1700
U/Min, mit Püremixstab

Kurzbeschreibung

Artikel Nr. _____

Turbozerkleinerer ganz aus Edelstahl auf Edelstahlwagen, bei Montage höhenverstellbar. Anpassbar an alle Behältergrößen. Sicherheitsvorrichtung startet die Maschine nur bei korrekter Betriebsposition. Mit einer Turbine, die den Fluss des Produkts über den Rotor für höhere Durchlaufleistung und feineres Zerkleinern beschleunigt. Mit Schutzring über dem Zerkleinerungskopf. Der Schaft kann leicht ohne Werkzeug abgenommen und in Einzelteile zerlegt werden: Rohr, Schaft, Lager und Rotor. 2 Geschwindigkeiten: 850 und 1700 U.p.M. Niederspannungs-Bedienblende mit Schutzart IP65.

Genehmigung: _____

Hauptmerkmale

- Für Wannen mit bis zu 700 l Flüssiginhalt oder 200 kg Kartoffeln.
- Turbozerkleinerer zum Mixen, Verflüssigen, Reduzieren und Emulgieren von Gemüse, Fischsuppen, Obst- und Gemüsepürees, flüssigen Teigen, Saucen, etc. direkt im Kochkessel.
- Mixer auf fahrbarem Untergestell aus Edelstahl, bei der Installation höhenverstellbar.
- Mixerschaft leicht ohne Werkzeug abnehmbar und in einzelne Teile zerlegbar: Schaft, Achse, Lager und Rotor.
- Die Turbine beschleunigt den Flüssigkeitsfluss über das Flügelrad für größeren Durchlauf und feineres Zerkleinern.
- Sicherheitsvorrichtung: Mixer startet nur in einer Betriebsposition.
- Mit Schutzring zur Abdeckung des Mixerkopfes.

Konstruktion

- Ganz aus CNS 1.4301 für maximale Lebensdauer.
- 2 Geschwindigkeiten: 850 + 1.700 U.p.M.
- Folientasten-Bedienblende mit IP65 Schutz.
- Leistung: 2200 Watt.

Serienmäßiges Zubehör

- 1 St. Püremixstab für TBX PNC 653485

Optionales Zubehör

- Aufschäumaufsatz für TBX 130 PNC 650136
- Suppenmixstab für TBX 130 PNC 653484
- Püremixstab für TBX PNC 653485
- Puereeaufsatz für Suppenmixstab PNC 653502
- TBX Pro Lochscheibe für Mixkopf, grobes Ergebnis, Lochdurchmesser 19 mm PNC 653507
- Flaches Schaufelrad für den Pfannenaufsatz TBX PNC 653520
- TBX Pro Mixkopf für Pfannen und flachere Behälter (ohne Stab) PNC 653521



Turbo-Zerkleinerer Standmixer TBX130 - 2 Geschwindigkeiten mit Püreemixstab

Front

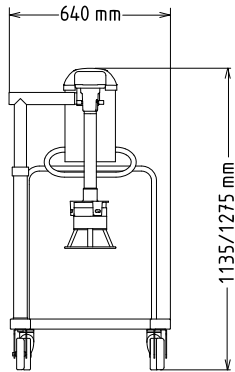

Seite

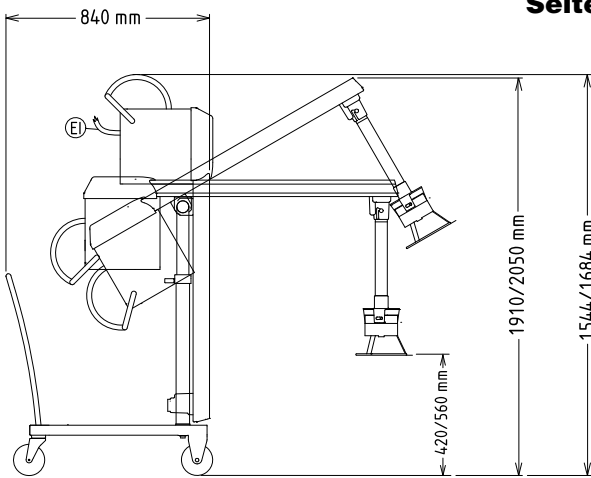

EI = Elektroanschluss

oben

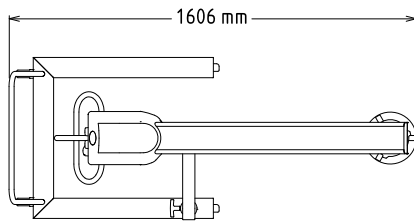

Elektrisch

Netzspannung:

603673 (DTBX130P2V) 380-415 V/3 ph/50 Hz

Anschlusswert:

2.2 kW

Gesamt-Watt

2.2 kW

Kapazität:

Kapazität (bis):

700 Litre

Schlüsselinformation

Außenabmessungen, Länge:

689 mm

Außenabmessungen, Tiefe:

1600 mm

Außenabmessungen, Höhe:

1278 mm

Versandgewicht:

110 kg

Turbo-Zerkleinerer
Standmixer TBX130 - 2 Geschwindigkeiten mit Püreemixstab

Das Unternehmen behält sich das Recht auf Änderungen der Spezifikation vor.

